

# Hoogkippbakken S-serie

Versie: 22-V2

## Toepassingsgebied:



Wielladers

met een maximale hefkracht van 5500 kg.

[Niet voor wielladers met een eigen gewicht meer dan 11000 KG. Hier is de Z-serie voor]



Verreikers

met een maximale hefkracht van 5500 kg.

## Uitvoering:

- Sterke constructie
- Slijtmes en slijtdelen van Hardox® materiaal
- Cilinder voorzien van einddemping bij zowel in- als uitgaande slag.
- Hardstalen scharnier- en cilinderpenen welke voorzien zijn van inwendige vetkamer tbv smering.
- De Hoogkippbakken -S- serie worden passend aan uw loader geleverd.

Als optie leverbaar met o.a.:

- Bol lopende zijplaten (extra inhoud / mider knoeien)
- Anti overloop rand (voorkomt knoeien op giek en snelwissel van loader).
- Doorkijkrooster(s) in achterwand van de bak voor optimaal zicht.
- Ronde buizen over zijplaten gelast voor het scheppen van beschadigingsgevoelige producten zoals o.a. aardappels en uien.
- Hydraulisch bediende bovenklem (eventueel gedeelde uitvoering).
- Wij adviseren een extra voorzetprofiel of onderschroefmes om slijtage aan vaste bakmes te voorkomen. De (meer)prijzen hiervan vind u in de prijslijst bij de optie's (pag.5).



Optie: Bietenbak uitvoering ↓



Hekamp.nl  
Hekamp.de  
Hekamp.com



Kruisweg 4  
3774 TJ Kootwijkerbroek (NL)

☎ 0342 - 44 18 55

☎ 06 - 21 61 63 92

✉ info@hekamp.nl

Hekamp Werktuigen & Aanbouwdelen  
Kruisweg 4  
3774 TJ Kootwijkerbroek (NL)  
Phone: (0031) (0)342 441856  
info@hekamp.com www.hekamp.nl

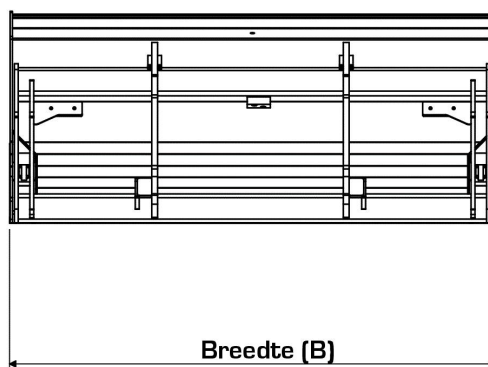
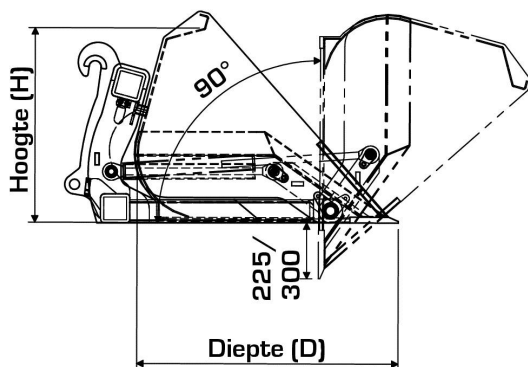

Bestelcode:	Breedte B mm.	Diepte D mm.	Hoogte H mm.	Massa Kg. +/-	Volume vlak M <sup>3</sup>	Volume ISO-7546 M <sup>3</sup>	Prijs (excl. Btw.) Euro
<i>Geadviseerde hefcapaciteit machine 2 tot 3,5 ton.</i>							
HKB_S_175_D80_H80	1750	800	800	675	0,645	0,805	5655,-
HKB_S_200_D80_H80	2000	800	800	700	0,735	0,920	5675,-
HKB_S_225_D80_H80	2250	800	800	740	0,920	1,150	5695,-
HKB_S_250_D80_H80	2500	800	800	780	1,010	1,265	5715,-
<i>Geadviseerde hefcapaciteit machine 2,3 tot 3,5 ton.</i>							
HKB_S_175_D90_H80	1750	900	800	715	0,720	0,900	5755,-
HKB_S_200_D90_H80	2000	900	800	755	0,825	1,030	5775,-
HKB_S_225_D90_H80	2250	900	800	795	0,930	1,160	5795,-
HKB_S_250_D90_H80	2500	900	800	835	1,030	1,290	5815,-
<i>Geadviseerde hefcapaciteit machine 2,5 tot 3,8 ton.</i>							
HKB_S_200_D100_H80	2000	1000	800	800	0,895	1,120	5905,-
HKB_S_225_D100_H80	2250	1000	800	840	1,005	1,260	5925,-
HKB_S_250_D100_H80	2500	1000	800	895	1,120	1,400	5945,-
HKB_S_275_D100_H80	2750	1000	800	945	1,230	1,540	5965,-
<i>Geadviseerde hefcapaciteit machine 2,8 tot 4 ton.</i>							
HKB_S_200_D100_H90	2000	1000	900	845	1,015	1,270	6020,-
HKB_S_225_D100_H90	2250	1000	900	890	1,145	1,430	6040,-
HKB_S_250_D100_H90	2500	1000	900	935	1,270	1,585	6060,-
HKB_S_275_D100_H90	2750	1000	900	985	1,395	1,745	6080,-
<i>Geadviseerde hefcapaciteit machine 3 tot 4,2 ton.</i>							
HKB_S_200_D110_H90	2000	1100	900	1030	1,220	1,525	6635,-
HKB_S_225_D110_H90	2250	1100	900	1075	1,375	1,715	6680,-
HKB_S_250_D110_H90	2500	1100	900	1110	1,525	1,905	6725,-
HKB_S_275_D110_H90	2750	1100	900	1145	1,675	2,095	6750,-
<i>Geadviseerde hefcapaciteit machine 3 tot 4,2 ton.</i>							
HKB_S_200_D110_H100	2000	1100	1000	1050	1,360	1,700	6665,-
HKB_S_225_D110_H100	2250	1100	1000	966	1,535	1,920	6705,-
HKB_S_250_D110_H100	2500	1100	1000	1120	1,700	2,125	6745,-
HKB_S_275_D110_H100	2750	1100	1000	1155	1,870	2,335	6785,-

Bestelcode:	Breedte B mm.	Diepte D mm.	Hoogte H mm.	Massa Kg. +/-	Volume vlak M <sup>3</sup>	Volume ISO-7546 M <sup>3</sup>	Prijs Excl. Btw. Euro
<i>Geadviseerde hefcapaciteit machine 3,5 tot 4,5 ton.</i>							
HKB_S_200_D120_H90	2000	1200	900	1095	1,310	1,640	7640,-
HKB_S_225_D120_H90	2250	1200	900	1130	1,475	1,840	7680,-
HKB_S_250_D120_H90	2500	1200	900	1165	1,640	2,045	7720,-
HKB_S_275_D120_H90	2750	1200	900	1200	1,800	2,250	7760,-
<i>Geadviseerde hefcapaciteit machine 3,5 tot 5 ton.</i>							
HKB_S_200_D120_H100	2000	1200	1000	1135	1,460	1,825	7660,-
HKB_S_225_D120_H100	2250	1200	1000	1170	1,645	2,055	7700,-
HKB_S_250_D120_H100	2500	1200	1000	1205	1,825	2,280	7740,-
HKB_S_275_D120_H100	2750	1200	1000	1240	2,010	2,510	7780,-
<i>Geadviseerde hefcapaciteit machine 3,5 tot 5 ton.</i>							
HKB_S_200_D120_H120	2000	1200	1200	1190	1,775	2,220	7720,-
HKB_S_225_D120_H120	2250	1200	1200	1066	1,995	2,495	7760,-
HKB_S_250_D120_H120	2500	1200	1200	1260	2,220	2,775	7800,-
HKB_S_275_D120_H120	2750	1200	1200	1295	2,440	3,050	7840,-
<i>Geadviseerde hefcapaciteit machine 3,5 tot 5 ton.</i>							
HKB_S_200_D130_H80	2000	1300	800	1280	1,230	1,540	8390,-
HKB_S_225_D130_H80	2250	1300	800	1315	1,385	1,730	8430,-
HKB_S_250_D130_H80	2500	1300	800	1345	1,540	1,920	8470,-
HKB_S_275_D130_H80	2750	1300	800	1385	1,690	2,115	8510,-
<i>Geadviseerde hefcapaciteit machine 3,5 tot 5 ton.</i>							
HKB_S_200_D130_H90	2000	1300	900	1300	1,400	1,750	8410,-
HKB_S_225_D130_H90	2250	1300	900	1335	1,575	1,970	8450,-
HKB_S_250_D130_H90	2500	1300	900	1370	1,750	2,190	8490,-
HKB_S_275_D130_H90	2750	1300	900	1405	1,925	2,405	8530,-
<i>Geadviseerde hefcapaciteit machine 3,5 tot 5 ton.</i>							
HKB_S_200_D130_H100	2000	1300	1000	1335	1,560	1,950	8430,-
HKB_S_225_D130_H100	2250	1300	1000	1370	1,755	2,195	8470,-
HKB_S_250_D130_H100	2500	1300	1000	1288	1,950	2,440	8510,-
HKB_S_275_D130_H100	2750	1300	1000	1440	2,145	2,680	8550,-
<i>Geadviseerde hefcapaciteit machine 3,5 tot 5 ton.</i>							
HKB_S_200_D130_H120	2000	1300	1200	1380	1,900	2,375	8490,-
HKB_S_225_D130_H120	2250	1300	1200	1415	2,140	2,675	8530,-
HKB_S_250_D130_H120	2500	1300	1200	1450	2,375	2,970	8570,-
HKB_S_275_D130_H120	2750	1300	1200	1485	2,615	3,265	8610,-

Bestelcode:	Breedte B mm.	Diepte D mm.	Hoogte H mm.	Massa Kg. +/-	Volume vlak M <sup>3</sup>	Volume ISO-7546 M <sup>3</sup>	Prijs Excl. Btw. Euro
<i>Geadviseerde Hefcapaciteit machine 3,8 tot 5,5 ton.</i>							
HKB_S_200_D140_H100	2000	1400	1000	1495	1,660	2,075	9015,-
HKB_S_225_D140_H100	2250	1400	1000	1515	1,870	2,335	9055,-
HKB_S_250_D140_H100	2500	1400	1000	1535	2,075	2,595	9095,-
HKB_S_275_D140_H100	2750	1400	1000	1555	2,285	2,855	9135,-
<i>Geadviseerde Hefcapaciteit machine 3,8 tot 5,5 ton.</i>							
HKB_S_200_D140_H120	2000	1400	1200	1525	2,020	2,525	9035,-
HKB_S_225_D140_H120	2250	1400	1200	1545	2,275	2,840	9075,-
HKB_S_250_D140_H120	2500	1400	1200	1565	2,525	3,155	9115,-
HKB_S_275_D140_H120	2750	1400	1200	1585	2,780	3,470	9155,-
<i>Geadviseerde Hefcapaciteit machine 3,8 tot 5,5 ton.</i>							
HKB_S_200_D140_H140	2000	1400	1400	1545	2,370	2,965	9055,-
HKB_S_225_D140_H140	2250	1400	1400	1565	2,665	3,335	9095,-
HKB_S_250_D140_H140	2500	1400	1400	1585	2,965	3,705	9135,-
HKB_S_275_D140_H140	2750	1400	1400	1605	3,260	4,075	9175,-
<i>Geadviseerde Hefcapaciteit machine 4 tot 5,5 ton.</i>							
HKB_S_200_D150_H100	2000	1500	1000	1715	1,760	2,200	9865,-
HKB_S_225_D150_H100	2250	1500	1000	1735	1,980	2,475	9905,-
HKB_S_250_D150_H100	2500	1500	1000	1755	2,200	2,750	9945,-
HKB_S_275_D150_H100	2750	1500	1000	1775	2,420	3,025	9985,-
<i>Geadviseerde Hefcapaciteit machine 4 tot 5,5 ton.</i>							
HKB_S_200_D150_H120	2000	1500	1200	1795	2,140	2,675	9905,-
HKB_S_225_D150_H120	2250	1500	1200	1815	2,410	3,010	9945,-
HKB_S_250_D150_H120	2500	1500	1200	1835	2,675	3,345	9985,-
HKB_S_275_D150_H120	2750	1500	1200	1855	2,945	3,680	10025,-
<i>Geadviseerde Hefcapaciteit machine 4 tot 5,5 ton.</i>							
HKB_S_200_D150_H140	2000	1500	1400	1835	2,510	3,140	10005,-
HKB_S_225_D150_H140	2250	1500	1400	1855	2,825	3,530	10045,-
HKB_S_250_D150_H140	2500	1500	1400	1875	3,140	3,920	10085,-
HKB_S_275_D150_H140	2750	1500	1400	1895	3,450	4,315	10125,-
<i>Geadviseerde Hefcapaciteit machine 4 tot 5,5 ton.</i>							
HKB_S_200_D150_H160	2000	1500	1600	1870	2,880	3,600	10210,-
HKB_S_225_D150_H160	2250	1500	1600	1890	3,240	4,050	10250,-
HKB_S_250_D150_H160	2500	1500	1600	1910	3,600	4,500	10290,-
HKB_S_275_D150_H160	2750	1500	1600	1930	3,960	4,950	10330,-

Bestelcode:	Breedte B mm.	Diepte D mm.	Hoogte H mm.	Massa Kg. +/-	Volume vlak M <sup>3</sup>	Volume ISO-7546 M <sup>3</sup>	Prijs Excl. Btw. Euro
<i>Optie's tbv Hoogkipbakken S-serie.</i>							
HKB_S_DKR_LR	Doorkijkrooster links en rechts in rug van bak gesneden (indien technisch mogelijk)						65,-
HKB_S_RDBOZ	Ronde buizen over zijplaten van Hoogkipbak gelast. Aanbevolen optie bij scheppen van beschadigingsgevoelige produkten.						165,-
HKB_S_BOLZPL	Hoogkipbak geleverd met "bol"lopende zijplaten.						140,-
HKB_S_AOR	Antie overloop rand op bovenrand van Hoogkipbak gelast.						185,-
<i>Aanbevolen optie's i.v.m. Slijtpreventie!</i>							
PROF101/OBG	PROFIEL 101 ONDER NIEUW BESTELDE BAK GELAST. + extra slijtstrip onder hak gelast zodat bak weer vlak staat. Voorkomt slijtage aan vaste bakmes. Aanbevolen optie!! Zie prijslijst Slijmessen & slijtprofielen voor details.						445,-
PROF151/OBG	PROFIEL 151 ONDER NIEUW BESTELDE BAK GELAST. + extra slijtstrip onder hak gelast zodat bak weer vlak staat. Voorkomt slijtage aan vaste bakmes. Aanbevolen optie!! Zie prijslijst Slijmessen & slijtprofielen voor details.						715,-
PROF203/OBG	PROFIEL 203 ONDER NIEUW BESTELDE BAK GELAST. + extra slijtstrip onder hak gelast zodat bak weer vlak staat. Voorkomt slijtage aan vaste bakmes. Aanbevolen optie. Zie prijslijst Slijmessen & slijtprofielen voor details.						1055,-
OSM_254X25_3/4"_6"	ONDERSCHROEFMES / OMKEERBAAR 254 X 25 MM. Afm. 254 x 25 mm. Steek 6" (152,4 mm.) Incl. bouten 3/4". Mes voorzien van dubbele snijkant waardoor omkeerbaar. Gemonteerd aan bakmes. PRIJS PER METER!!!						340,-
<i>Optie's bij onderschroefmessen.</i>							
OSM_HS_100X25	Hakstrip 100x25 - 500HB. Onder bak gelast in combinatie met Onderschroefmes. Bakbreedte maximaal 3000 mm.						340,-
OSM_MP_MVIMM	Meerprijs moeren verzonken in moedermes. Hierdoor geen uitstekende delen in de bak!						195,-

- Bakken zijn op elke gewenste breedte leverbaar!! Voor de prijs van afwijkende breedte altijd bovenliggende prijs op prijslijst aanhouden.
- Bepaalde typen aansluitingen / snelwissels kan een meerprijs betekenen!!
- Volume vlak is vlakke afgestreeken inhoud (waterinhoud).
- Volume ISO-7546 is vlakke afgestreeken inhoud + 25% = dus met kop geladen.
- Bij aanbouw aan bepaalde loaders moet het model van de bak aangepast worden. Dit kan gevolgen hebben voor de uiteindelijke inhoud!!!
- Afbeeldingen, afmetingen, gewichten, prijzen en overige gegevens zijn zo nauwkeurig mogelijk. Echter deze zijn door eventuele wijzigingen of fouten niet bindend. Hekamp © 2022.





Wielladers



Verreikers



Heftrucks



Schrankladers



Front- en Voorladers



Tractoren



Hekamp.nl  
Hekamp.de  
Hekamp.com



Kruisweg 4  
3774 TJ Kootwijkerbroek(NL)

☎ 0342 - 44 18 56

☎ 06 - 21 61 63 92

✉ info@hekamp.nl

Hekamp Werktuigen & Aanbouwdelen  
Kruisweg 4  
3774 TJ Kootwijkerbroek (NL)  
Phone: (0031) (0)342 441856  
info@hekamp.com www.hekamp.nl